

Bündeldüsen (Vollkegel)

Cluster head nozzles (full cone)



Baureihe BU 1/2"- 2"

Type BU 1/2"- 2"

Feine Vollkegelzerstäubung durch mehrere ineinander sprühende Hohlkegeldüsen

Very fine droplets through adding various finely atomizing single hollow cone nozzles

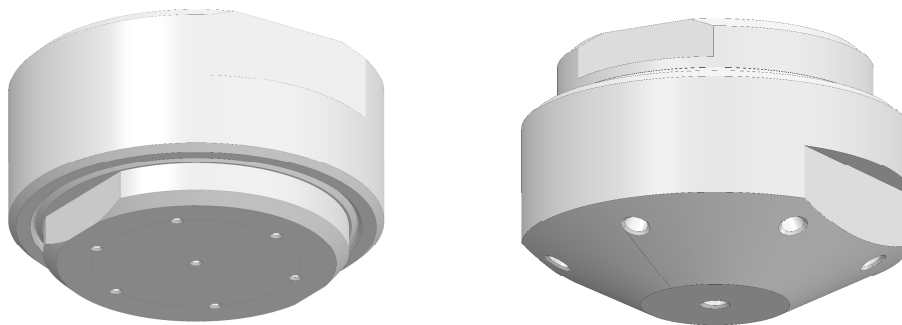

Gewinde Thread	Durchfluss l/min bei 2bar Capacity l/min at 2bar	Sprühwinkel Spray angel
1/2"	1,25-4,5 l/min	70°, 90°, 130°
3/4"	1,25-60 l/min	70°, 90°, 130°
1"	25,0-85,0 l/min	70°, 130°
2"	60,0-200,0 l/min	70°, 130°
Standardgewinde: BSPP (DIN ISO228-1); NPT; Aussengewinde möglich Standard connections: BSPP (DIN ISO228-1); NPT; Male-thread possible		

Andere Literleistungen, Sprühwinkel und Anschlüsse sind möglich und fertigen wir nach kundenspezifischen Vorgaben

Other flowrates, spray angels and connections are possible.

We develop and produce according to your specifications

Werkstoffe / Materials:

1.4305 / 303	MS / Brass	PP, POM
1.4404 / 316L	Titan	PVDF, PTFE
1.4571 / 316Ti	Superduplex	PE, PVC
1.4841 / 314	Hastelloy	

Und alle anderen zerspanbaren Werkstoffe

And all others machining materials and alloys

Wenzel GmbH & Co. KG, Baachstrasse 1, D-72574 Bad Urach

Tel. +49 (0)7125/3559, www.wenzel-duesen.de, info@wenzel-duesen.de